

CIAT
SERVICE
AUTOMOTIVE TECHNOLOGY

AUTEL[®]

IA900WA

Regolazione assetto e calibrazione ADAS



Tutto in un unico strumento!

Il sistema IA900WA è l'unico strumento creato da un unico produttore che permette di regolare e verificare il sistema assetto del veicolo ed effettuare la completa calibrazione ADAS: TUTTO IN UNO! Una qualità hardware superiore che si interfaccia in maniera intelligente con la gestione software tramite connettività wi-fi!

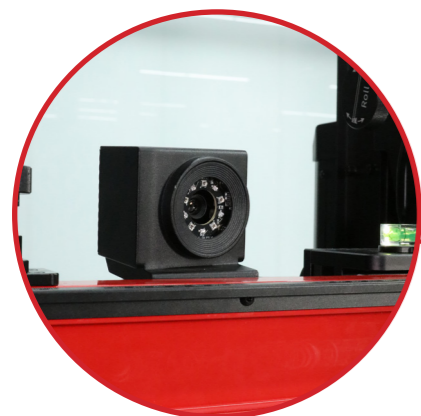

Fotocamera per rilevamento della distanza (ADAS)



Sistema di bloccaggio della barra pieghevole



Gestione integrata dei cavi per l'alimentazione dei bersagli ADAS 24V

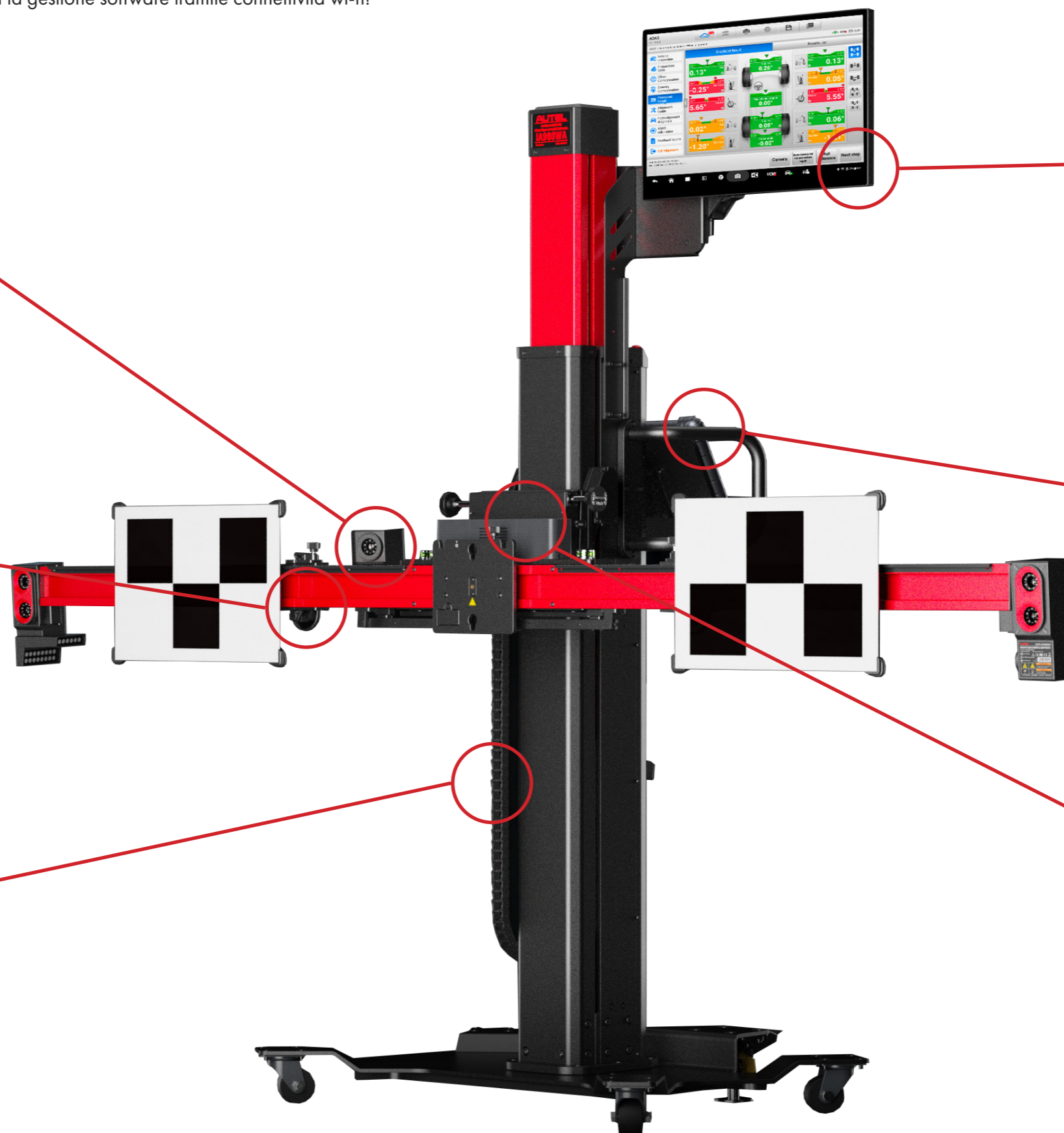

Funzionamento screen mirroring



Supporto tablet



Torretta di regolazione del beccheggio, rollio, imbarcata e centraggio della barra

IA900WA

L'innovazione tecnologica in continuo sviluppo pone particolare attenzione sui sistemi di sicurezza dei veicoli, i sistemi ADAS, che oltre ad aumentare sicurezza e comfort, porteranno ad una diminuzione dell'inquinamento. I sistemi ADAS saranno sempre più presenti nel nostro parco auto circolante e porteranno i professionisti del settore ad essere più preparati a risolvere problematiche relative a questi sistemi come la taratura dei sistemi ADAS, la sostituzione del parabrezza, la rimozione del paraurti, lo stacco - riattacco di un sensore ADAS. La corretta taratura di tali sistemi necessita però di una precedente taratura dell'assetto della vettura e per questo Autel ha realizzato un sistema di allineamento assetto e calibrazione ADAS che permette di risparmiare tempo e semplifica i passaggi da effettuare.

IA900WA è l'unico strumento sul mercato in grado di effettuare una verifica dell'allineamento delle ruote ed eseguire calibrazioni ADAS complete su tutti i veicoli. I dati in tempo reale permettono di eseguire la taratura dell'assetto in modo semplice ed efficace: attraverso il database software di Autel è possibile verificare i valori ufficiali dell'assetto. Anche il software ADAS consente di eseguire calibrazioni in modo semplice e preciso attraverso le istruzioni guidate passo-passo.

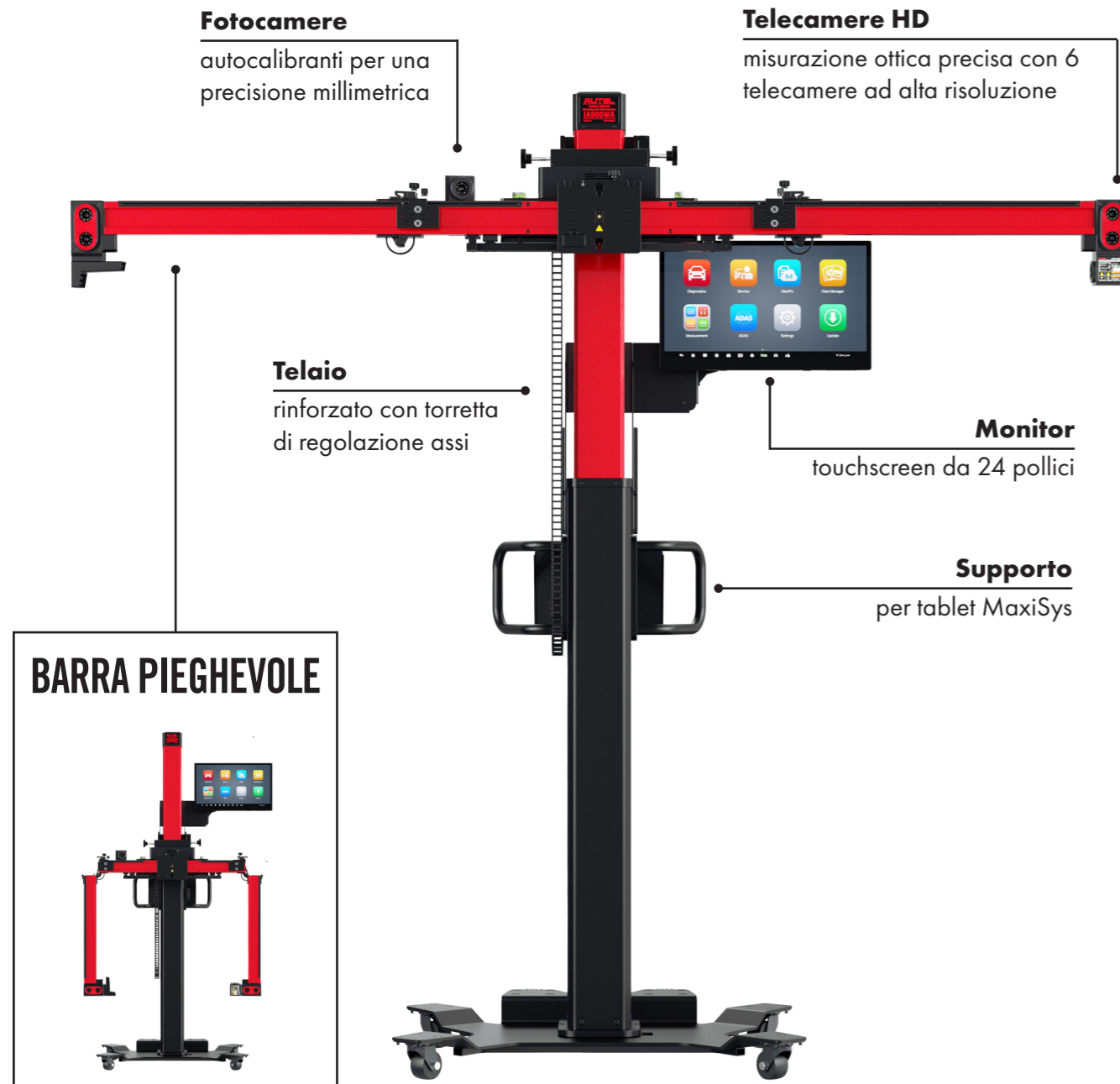

IA900WA - Software calibrazione ADAS

IA900WA è il sistema Autel che permette il posizionamento della struttura ADAS tramite la regolazione tridimensionale per il centraggio, grazie ad un sofisticato sistema che utilizza telecamere HD. I tempi di calibrazione si riducono ad un unico passaggio, ovvero il montaggio delle griffe sulle ruote della vettura e il rilevamento della vettura stessa.

POSIZINAMENTO "INTUITIVO"

Grazie ai colori e alle indicazioni che mostrano su che leva intervenire è possibile correggere la posizione della struttura ADAS in maniera intuitiva, veloce e precisa.

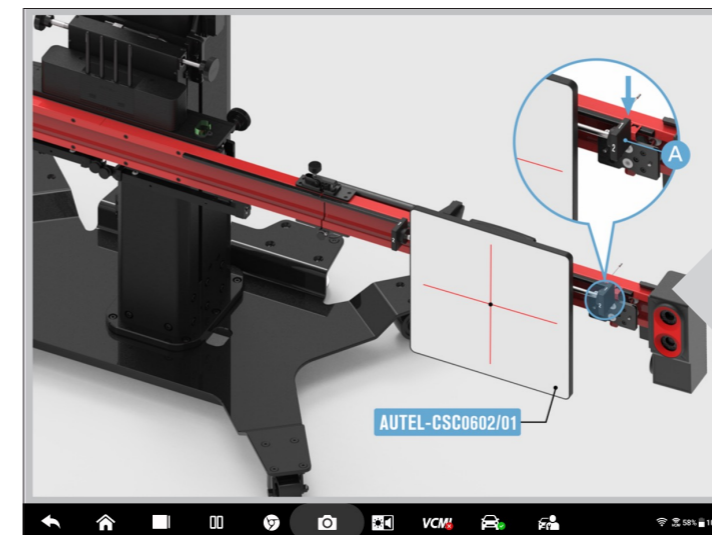
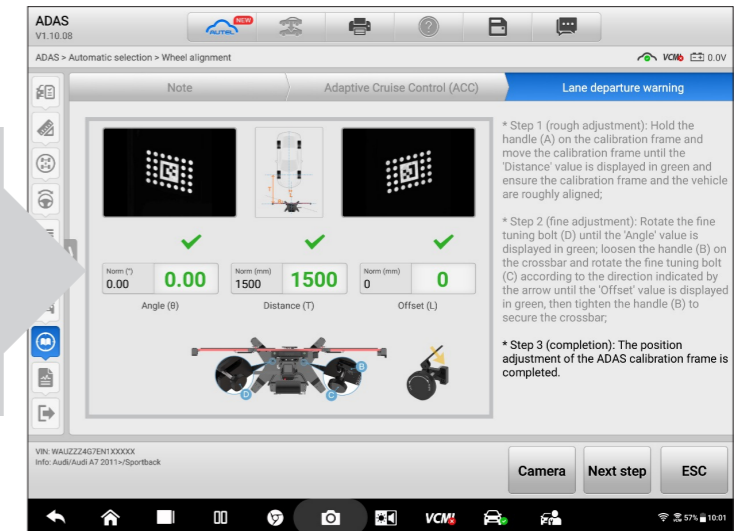

CALIBRAZIONI

Le istruzioni a colori illustrate passo dopo passo guidano l'utente attraverso il processo di calibrazione ADAS.

REGOLAZIONI

Imposta l'altezza del pannello di calibrazione ADAS automaticamente premendo semplicemente un pulsante!

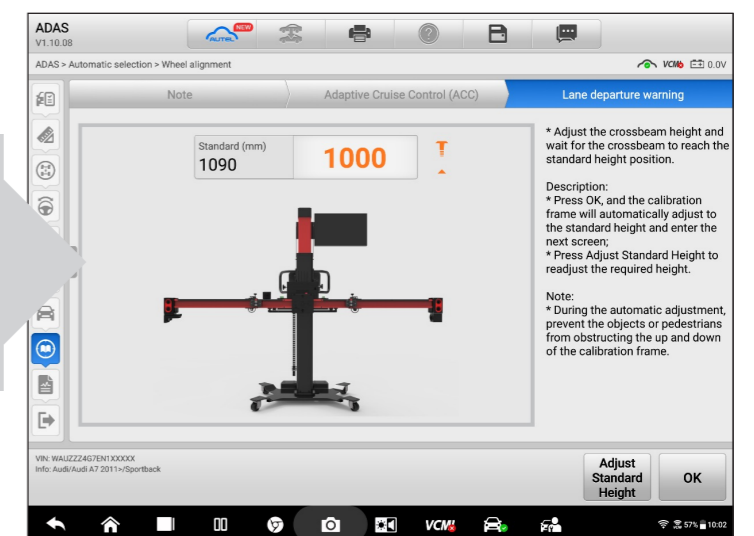

Regolazione assetto

Il sistema 3D di IA900WA permette una calibrazione del sistema assetto precisissima e riconosce automaticamente la posizione delle griffe applicate alle ruote del veicolo. Grazie alla funzionalità di "inseguimento", IA900WA segue in automatico il veicolo quando viene alzato o abbassato nei processi di lavorazione.

**FUNZIONE
"INSEGUIMENTO"
INTEGRATA**



**SOFTWARE DI SUPPORTO
ALLA REGOLAZIONE ASSETTO**



Altezza massima e minima

L'altezza varia da un minimo di 15,2 cm ad un massimo di 213 cm.

Per effettuare la corretta regolazione dell'assetto è necessario il ponte assetto.



H MIN 15.2 CM

H MAX 213 CM

IA900WA - Software regolazione assetto

Il software per la regolazione dell'assetto integrato con il sistema IA900WA, permette il controllo dello stato del veicolo prima di effettuare la manutenzione. Istruzioni guidate e dati in tempo reale evitano errori di manutenzione.

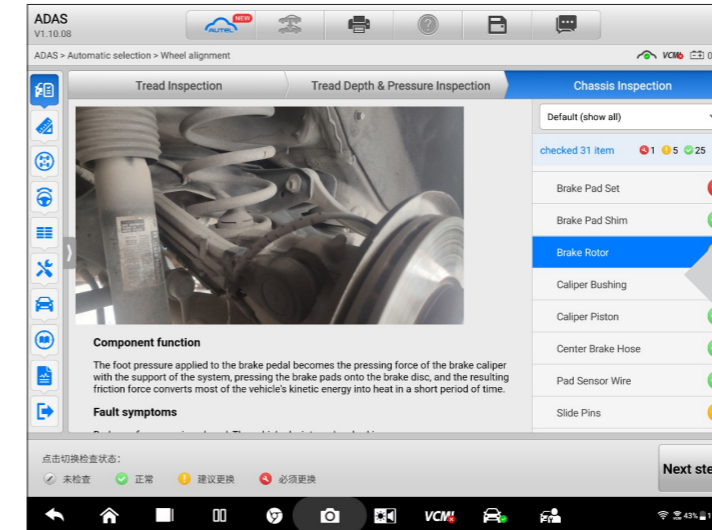

ISPEZIONE VEICOLO

La funzione di ispezione del veicolo integra i manuali tecnici per la verifica di pneumatici, freni, sospensioni e sterzo. È possibile inserire foto e note di riparazione.

ISTRUZIONI GUIDATE

Il software integra le istruzioni di allineamento assetto per una corretta taratura.

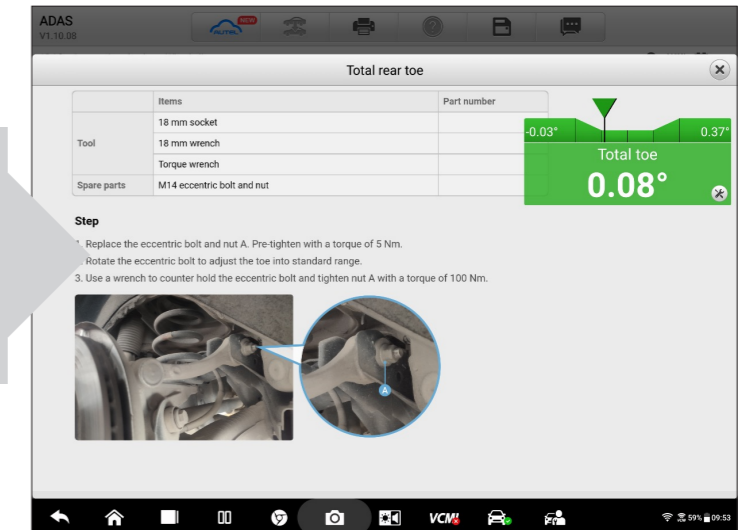

DATI IN TEMPO REALE

Visualizzazione in tempo reale della lettura dell'allineamento.



CIAT SERVICE

Via Vittorio Emanuele III 102/104
80027 Frattamaggiore (Na) Italia

Follow us

Ciat Service Automotive



www.ciat-service.it